



KONDOR

NOUVEAUTÉ 2023





Une épareuse nouvelle génération alliant robustesse et fiabilité pour les travaux intensifs



La KONDOR est la première épareuse nouvelle génération produite par ROUSSEAU. Elle offre un véritable **concentré d'innovations conçu spécialement pour les travaux intensifs**.

Dotée **d'un nouveau design avec protection maximale**, elle garantit une sécurité optimale lors de son utilisation.

La KONDOR dispose de **nombreux équipements de série** qui facilitent son utilisation et améliorent ses performances. Son **système de refroidissement haute performance** garantit un fonctionnement sans faille même dans les conditions les plus exigeantes.

Son poids a été optimisé pour lui procurer en plus maniabilité et efficacité.

La KONDOR intègre le **meilleur de l'informatique embarquée**, permettant une gestion avancée des opérations et offrant des fonctionnalités innovantes.

La KONDOR se positionne comme un choix incontournable pour ceux qui recherchent une épareuse performante, fiable et technologiquement avancée.

Pour quels utilisateurs ?

- CUMA
- Collectivités, Conseils Départementaux, DIR, ONF, VNF
- ETA
- Sociétés d'autoroute
- Aéroports

Design étudié et cinématique performante

UN DESIGN OFFRANT PROTECTION OPTIMALE ET SÉCURITÉ



- 1 Carénage complet
- 2 Protection de flèche
- 3 Caisse à outils intégrée 20 L
- 4 Ouverture du capot dans le gabarit du tracteur, assistance par vérin
- 5 Grille d'aération amovible et indicateur de niveau d'huile
- 6 Feux à LED nouvelle génération et pare-chocs renforcés. Béquilles réglables à manivelles.

UNE CINÉMATIQUE ASSURANT UN CONFORT DE TRAVAIL

Deux portées horizontales (5.60 m et 6.10 m) et deux configurations disponibles : PA, bras avancé, et PL, bras de déport, pour une visibilité maximum sur la zone de travail.

Sur la version PA, le groupe de broyage est avancé de 650 mm vers l'avant (soit 1.35 m entre axe flèche et axe rotor) et sur la version PL, le groupe de broyage est avancé de 1400 mm (soit 2.15 m entre axe flèche et axe rotor).

La KONDOR est compacte et bénéficie d'une optimisation de son poids.



Le **pivot central offre une stabilité optimale de l'ensemble tracteur/épareuse**, un vrai avantage en portée horizontale maximale. Il permet de travailler dans le gabarit du tracteur en chemin étroit.

La conception de la **KONDOR lui confère robustesse et fiabilité** et dispose de plusieurs atouts pour ses utilisateurs :

- Sécurité en marche avant et en marche arrière
- Vérin de flèche avec renversement intégré
- Vérins protégés par rotules d'articulation
- Section de flèche 160 x 160 x 8 mm et section de balancier 120 x 120 x 8 mm
- Accessibilité aux composants (filtres, flexibles) pour une maintenance facilitée

Hydraulique puissante et fiable

Dans la gamme KONDOR, **l'hydraulique est au cœur de l'innovation et apporte des avantages incontournables** : performance, maintenance facilitée et économie d'énergie. C'est la vraie force de ce matériel, qui se démarque des épareuses traditionnelles.

- Puissance 82 CH à 540 ou 1000 tr/min
- Multiplicateur renforcé

INNOVATION

UCRF – UNITÉ COMPACTE DE REFROIDISSEMENT ET FILTRATION

Système optimisé, qui résulte de la combinaison d'un réservoir hydraulique, de la filtration et du refroidissement tout intégré. Cet ensemble haute performance est parfaitement intégré à la machine, offre une capacité de refroidissement inégalée et utilise un volume d'huile réduit de 70%.

Réservoir d'huile 40 L sur la gamme KONDOR

Utilisation du nouveau système de filtration ROUSSEAU qui comporte un filtre de désaération. Une Technologie unique de refroidissement haute performance.

L'association optimisation du poids, petit réservoir d'huile, filtration optimale et refroidissement haute efficacité fait de la KONDOR une épareuse éco-conçue et économique. La consommation de carburant est réduite, la maintenance est facilitée et son coût moindre.

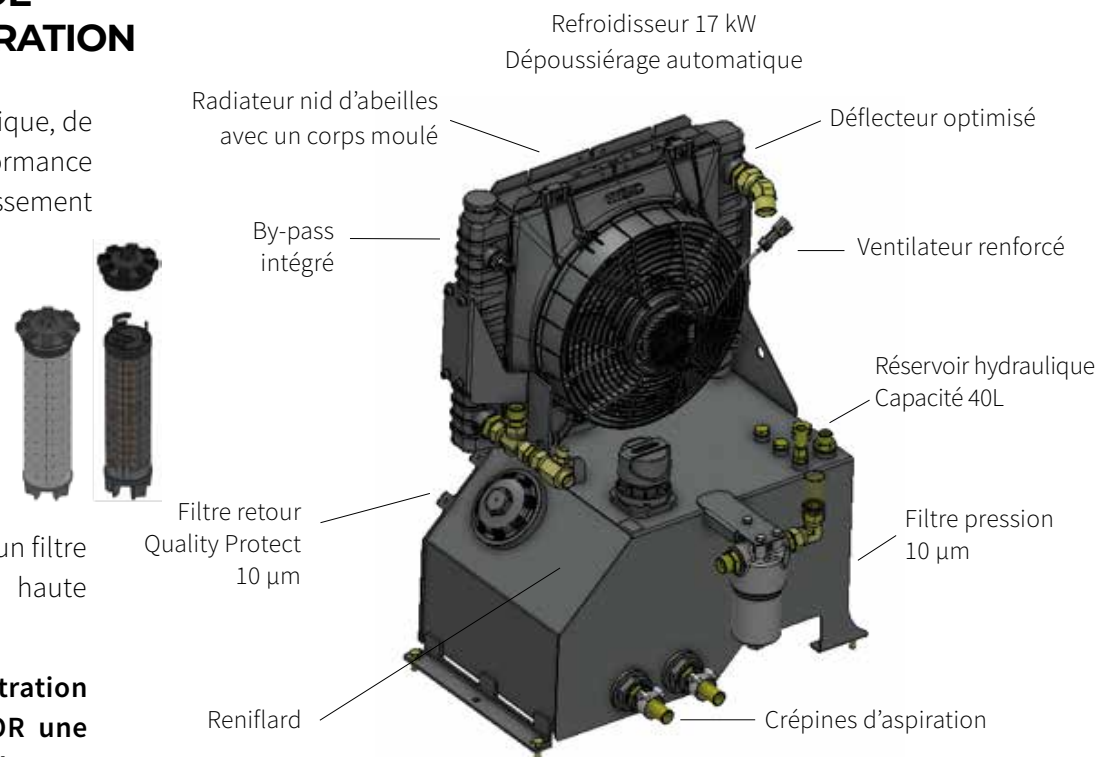

Commande R-TOUCH : le meilleur de l'informatique embarquée



L'écran est doté d'une interface homme-machine ergonomique, simple et intuitive permettant au chauffeur d'interagir avec l'épaveuse et de personnaliser la conduite en réglant la vitesse et la souplesse de tous les mouvements.

Commande tactile intuitive avec un écran de 7" et arrêt d'urgence

- Affichage d'informations à l'écran : température, voyant mise en route ventilateur, pression vérin de flèche, compteur horaire, etc.
- Ecran séparé avec ventouse et intégration parfaite en cabine
- Réglage de tous les mouvements : vitesse et souplesse

Monolevier électrique tous mouvements proportionnels

GROUPE DE BROYAGE TECHNIPRO 125



- Groupe de broyage 1.25 m, profilé et renforcé
- Platine 4 boulons
- Entraînement indirect du rotor par courroie KEVLAR gage de robustesse et rendement
- Hauteur de coupe réglable de 35 à 95 mm
- Rotor universel équipé de 60 fléaux « Y » FORGEX – manilles 14 mm
- Rouleau palpeur Ø 140 mm ENDURO, sans entretien et étanche. Maintenance facilitée et durée de vie prolongée

Équipements et options

ÉPAREUSE KONDOR POUR TRAVAUX INTENSIFS JUSQU'À 1200 HEURES / AN CARACTÉRISTIQUES TECHNIQUES & ÉQUIPEMENTS DE SÉRIE

KONDOR	560PA	610PA	560PL	610PL
Bras avancé (mm)	650 mm	650 mm	1400 mm	1400 mm
Portée horizontale au sol (A)	5,60 m	6,10 m	5,60 m	6,10 m
Portée verticale maxi (B)	6,93 m	7,40 m	6,90 m	7,60 m
Portée talus 45° (E)	5,62 m	6,16 m	5,65 m	6,16 m
Portée fossé 45° (D)	3,53 m	4,08 m	3,53 m	4,09 m
Portée flanc de haie	2,11 m	1,71 m	2,00 m	1,85 m
Hauteur sur haie maxi (C)	5,47 m	5,92 m	5,50 m	5,86 m
Hauteur en transport	3,80 m	3,96 m	3,83 m	3,87m
Passage sous flèche	1,60 m	1,60 m	1,55 m	1,55 m
Groupe de broyage	TECHNIPRO 1.25 m acier			
Angle de rotation du groupe	229°	229°	229°	229°
Angle de balayage	110°	110°	110°	110°
Dispositif de renversement	Oui de série			
Section flèche	160 x 160 x 8 mm			
Section bras de déport	140 x 140 x 8 mm			
Section balancier	120 x 120 x 8 mm			
Poids sans Châssis	1666 Kg			1900 kg
Puissance tracteur conseillée	A partir de 90 CH			
Poids minimum tracteur	4,5 tonnes			
Liaison tracteur-machine	Châssis fixe avec supports pour chandelles du tracteur			
Circuit rotor				
Spécification de la pompe	Pompe à pistons axiaux (circuit fermé)			
Puissance	82 CH à 540 ou 1000 tr/min			
Capacité du réservoir	40 L			
Système de commande	Double sens de rotation électrique			
Système de refroidissement	Refroidisseur 17 Kw avec dépolluissage automatique			
Circuit mouvements				
Spécification de la pompe	Pompe à engrenages (circuit ouvert)			
Filtration	Sous pression + retour (filtration = 10 microns)			
Puissance	26 CH			
Commande distributeur	R-TOUCH commande tactile monolevier électrique tous mouvements proportionnels			
Débrayage vérin	Tête flottante hydraulique			
Sustentation oléopneumatique	Accumulateur oléopneumatique à commande électrique			
Equipements de série				
Sécurité marche arrière				
Sécurité d'effacement sur le pivot d'orientation machine et le bras de déport (PL) avec retour automatique en position travail				
Dispositif de renversement pour chemins étroits				
Sustentation électronique				

OPTIONS :

- Kit accrochage semi-automatique mécanique (1 bras – 2 outils)
- Rotor de débroussaillage
- Pack EASY FIX - 30 manilles + 60 fléaux à accrochage rapide
- Pack HERMINETTE - pack EASYFIX + 30 marteaux herminettes
- Huile bio
- Accessoires : lamier, sécateur.

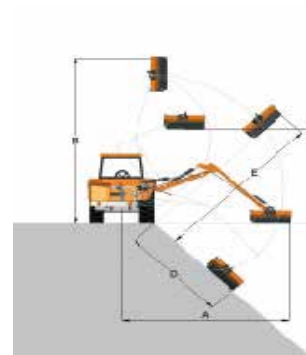

KONDOR PL



KONDOR PA



INNOVER EN RESTANT FIDÈLE À L'ESSENTIEL

ROUSSEAU

40, avenue Auguste Wissel
69250 Neuville-sur-Saône
+33 (0)4 78 98 69 29
infos@rousseau-mail.com

WWW.ROUSSEAU-WEB.COM

